

改善箇所説明図

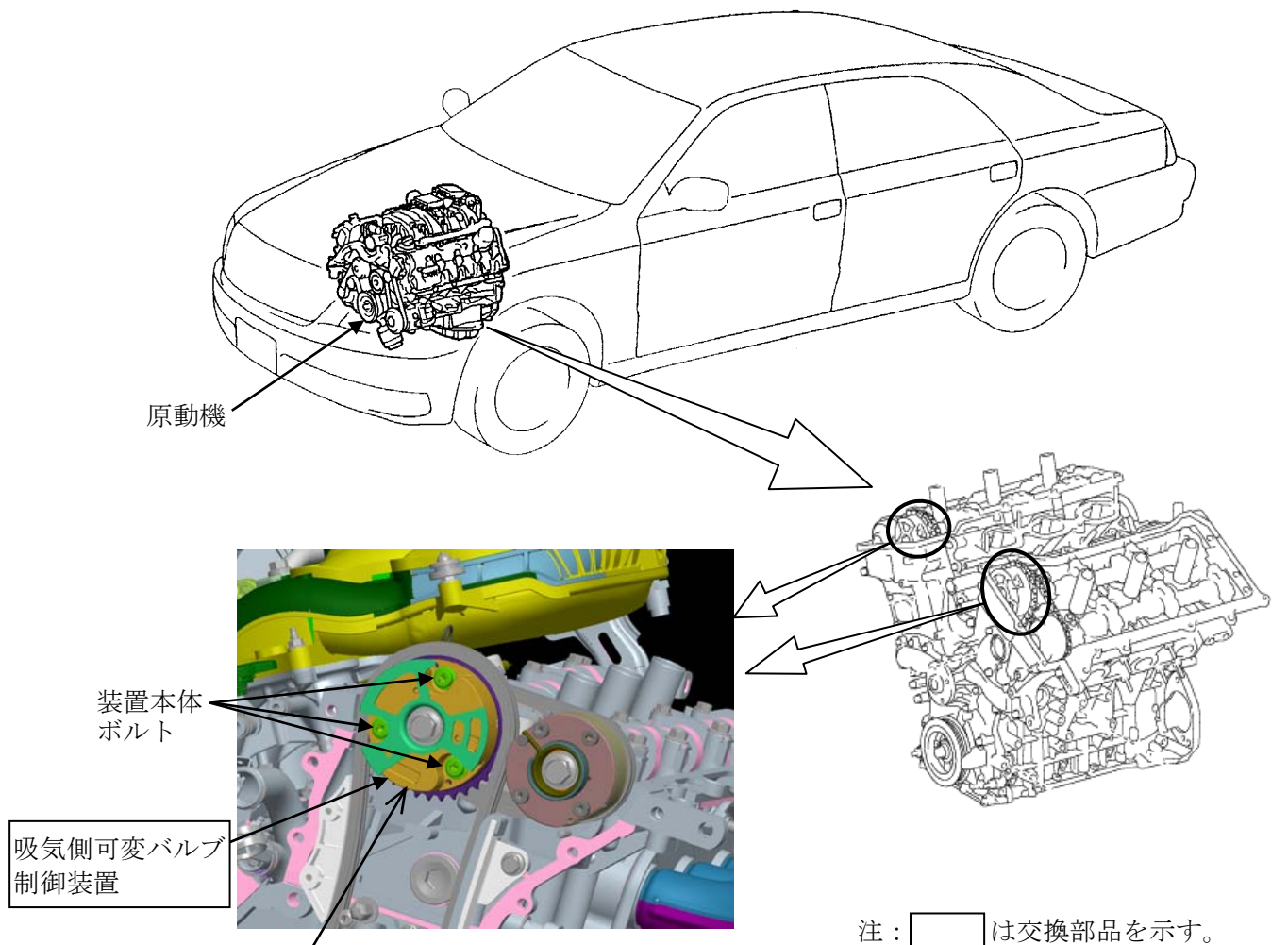

基準不適合発生箇所

原動機の吸気側可変バルブ制御装置において、冷間始動直後まれに当該装置内に発生する大きな衝撃力により、装置本体を組み付けているボルトが緩むことがある。このため、吸気バルブの制御ができなくなってエンストするおそれがある。

改善の内容

全車両、吸気側可変バルブ制御装置を対策品と交換する。

識別

改善済車両には車台番号打刻位置の車台番号下4桁目の下に黄色ペイントを塗布する。