

改善箇所説明図

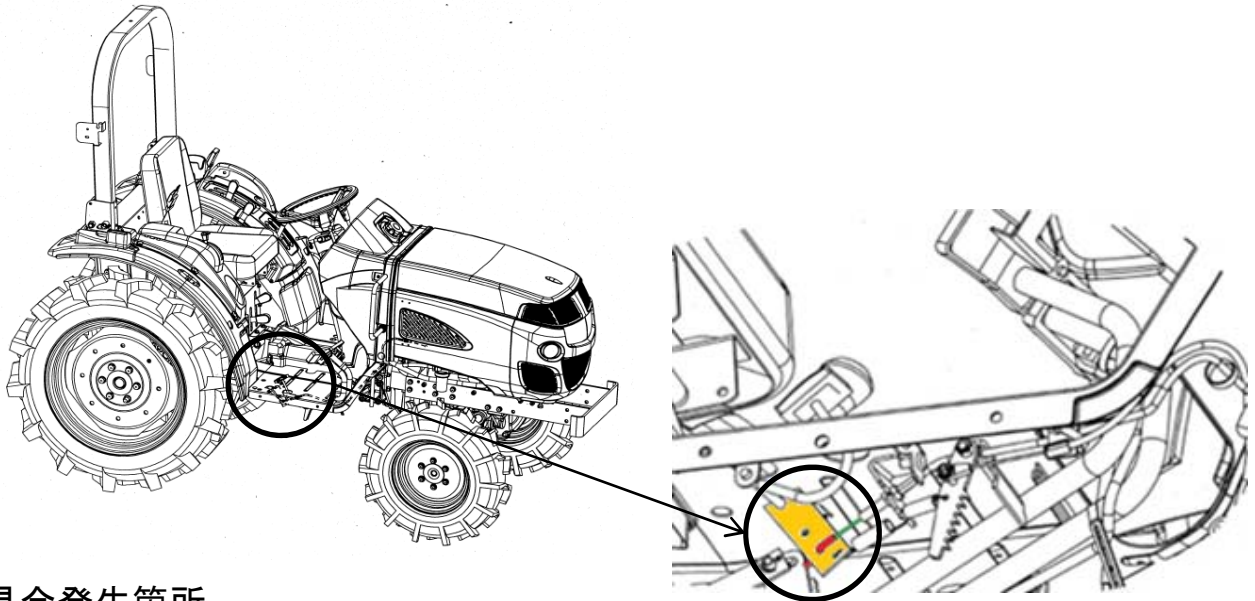

不具合発生箇所

農耕トラクタのアクセルペダルワイヤーのフックエンドにおいて、フックエンドの曲げ角度の製造バラツキにより、ハンドアクセルレバー使用時にアクセルペダルを踏み込むと、アクセルペダルのワイヤーフックエンドがペダルリンクの穴に入り込むことでアクセルワイヤが引っ張られた状態となるおそれがある。そのため、不具合発生時は、アクセルペダル及びハンドアクセルレバーを戻してもエンジン回転数がアイドリング回転数まで下がらない。

市場措置の内容

全車両、アクセルペダルリンクの穴にフックエンドが入り込まないように、フットアクセルワイヤーのフックエンドに熱収縮チューブを装着する。

ワイヤフックエンド正常位置

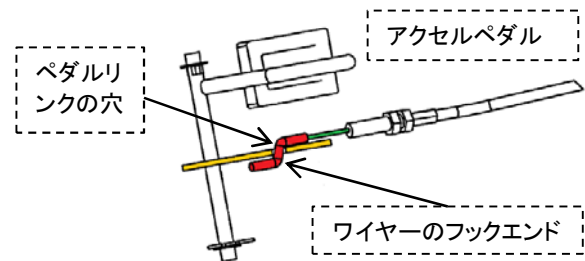

ワイヤフックエンド不具合時

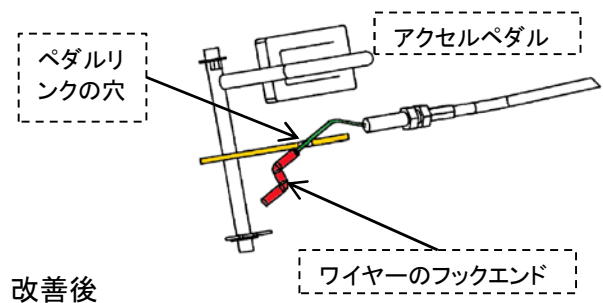

熱収縮チューブ

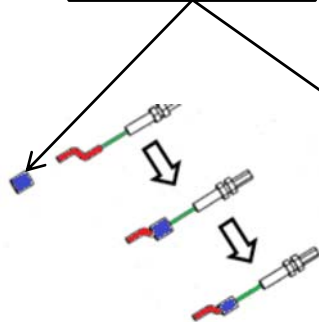

識別方法

追加装着部品にて識別する。

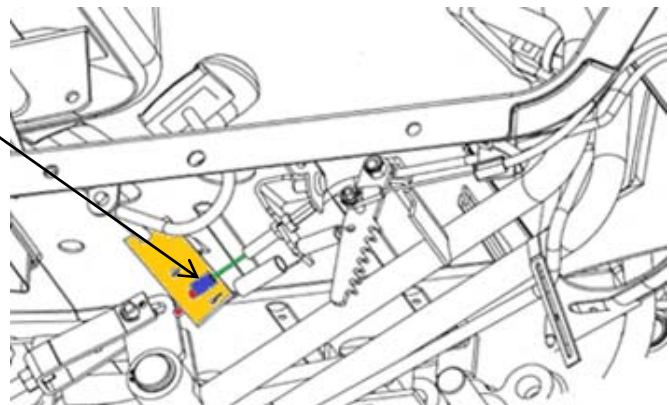

注: は追加装着部品を示す。