

改善箇所説明図

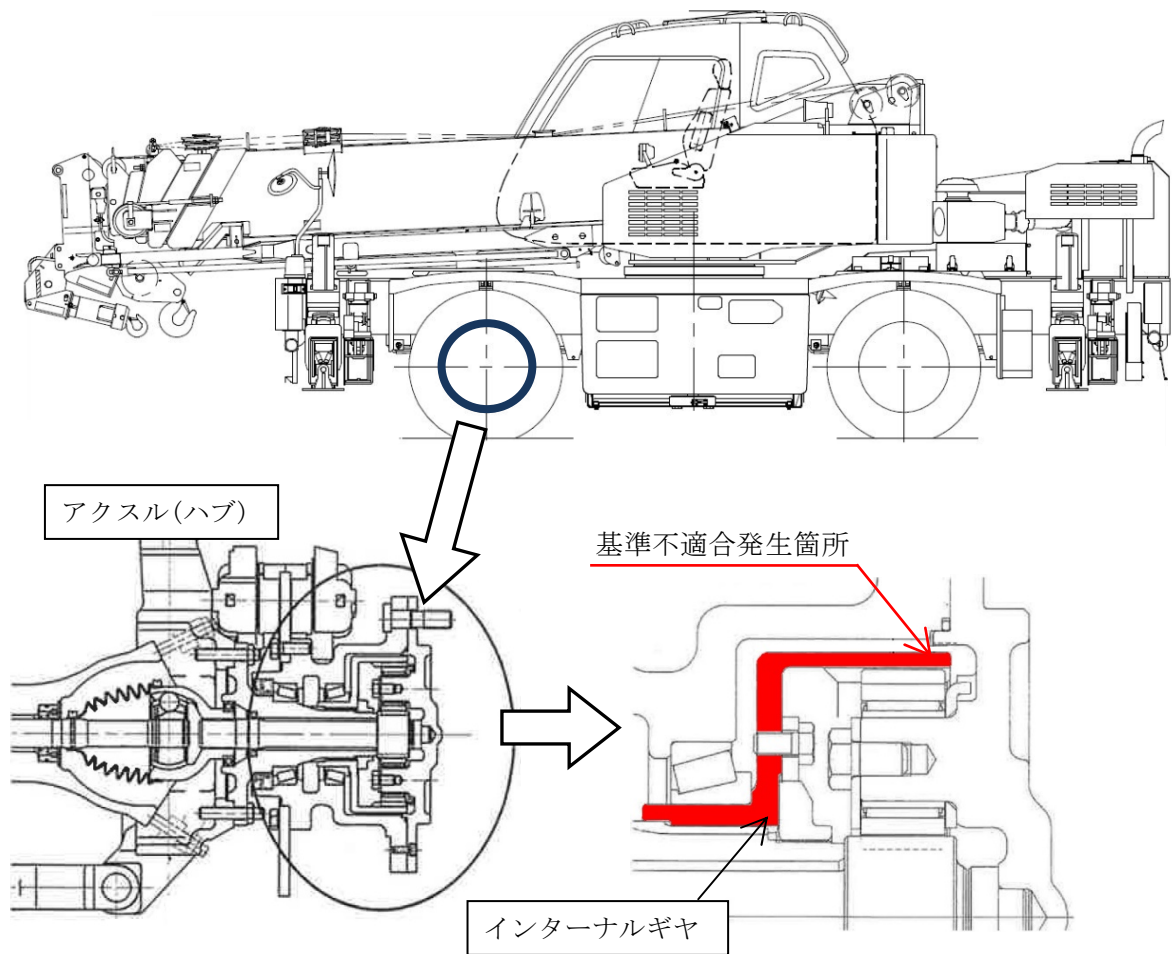

ホイール・クレーンのアクスル(ハブ)において、インターナルギヤの強度が不足しているため、ギヤに亀裂が生じることがある。そのため、そのままの状態で使用を続けると、ギヤが損傷し、走行ができなくなるおそれがある。

改善の内容

全車両、アクスル(ハブ)のインターナルギヤを対策品に交換する。なお、対策品が準備できるまでは、耐久性を向上させた暫定品に交換し、準備が出来次第、対策品に交換する。

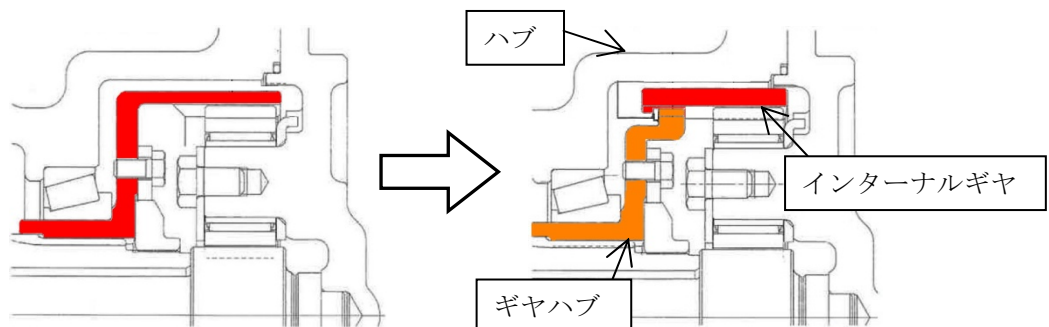

識別：ハブ上面に白ペイントを塗布し識別する。

注 は、交換部品を示す。