

改善箇所説明図

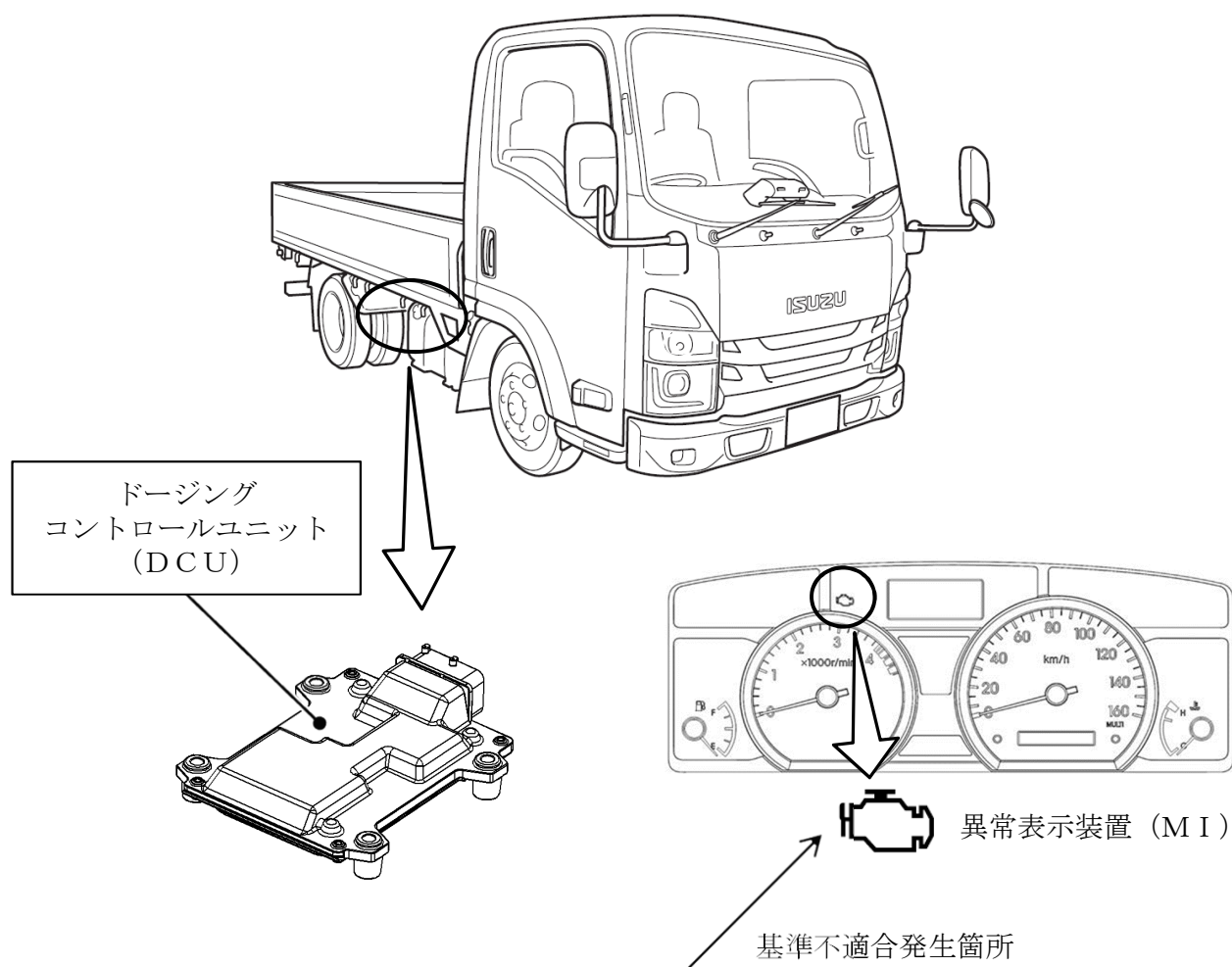

小型トラックにおいて、ドーシングコントロールユニット (DCU) の制御プログラムが不適切なため、イグニッションキーオン時の異常表示装置 (MI) の点灯/点滅の作動が設計意図と不一致となっている。そのため、保安基準第31条の細目告示第41条別添48の車載式故障診断装置 (ディーゼル重量車J-OBD II) の技術基準を満足しない。

改善の内容: 全車両、DCUのプログラムを対策プログラムに修正する。

識別 : 助手席側ドア開口部のシリアルナンバープレート左下の位置に、識別シール (水色) を貼付する。

注: は、措置する部品を示す。