

## 改善箇所説明図

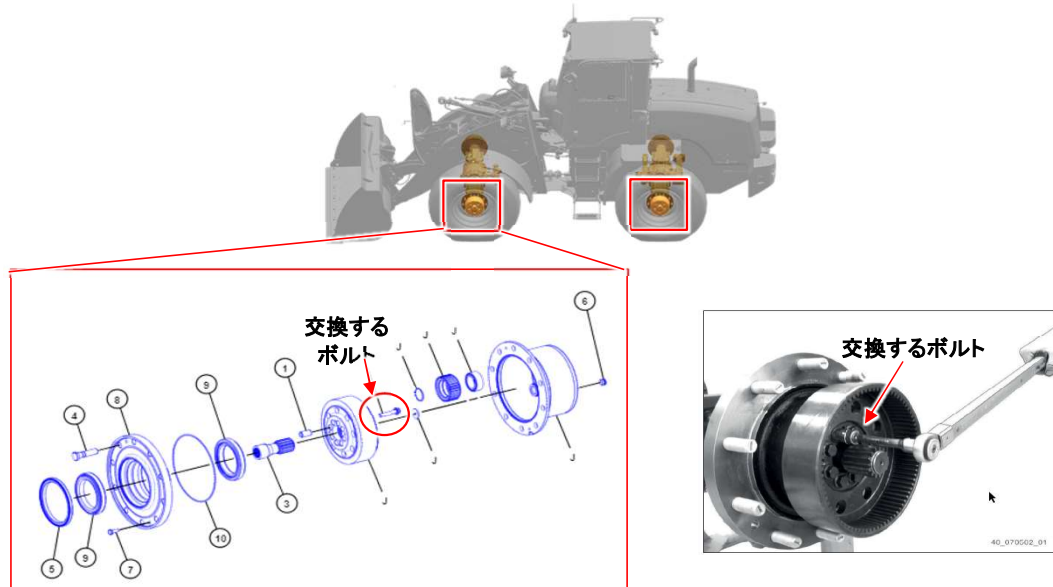

ボルトは各ファイナルドライブごとに8本。  
ファイナルドライブは前後のアクスルの左右4ヶ所、計32本

### 【基準不適合の内容】

ショベルローダのファイナルドライブ（終減速機）において、設計指示が不十分なため、リングギアを締結するボルトのトルクが不足しているものがある。  
そのため、そのままの状態で使用を続けると、ボルトが緩み、ファイナルドライブから異音の発生や油漏れが生じ、最悪の場合、ホイールが脱落するおそれがある。

### 【改善措置の内容】

全車両、前軸後軸のファイナルドライブ内のリングギアを固定するボルトを交換し、適正な手法で締め付ける。  
なお、ボルトの緩み、脱落または破損が確認された場合には、アクスルを交換する。

識別：改善実施済み車については、キャブ後面ガラス左下、又は、左支柱下に実施済みであることを示す旨のステッカーを貼付する。